

- A. couvercle du bol de récupération
- B. Bol de récupération
- C. Fermeture ¼ de tour (bayonet)
- D. Vanne micro ajustable
- E. Couvercle de la chambre de diffusion d'air
- F. Chambre de diffusion d'air
- G. Pompe de l'écumeur
- H. Robinet de prise d'air
- I. Silencieux de prise d'air
- J. Tuyau à air

Etape 1

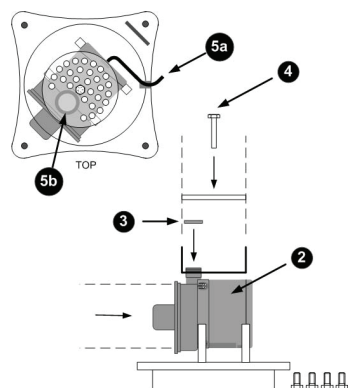

1. Détachez le corps de l'écumeur en retirant les vis papillons.
2. Glissez la pompe de l'écumeur dans le montant du support.
3. Attachez la chambre de diffusion d'air et serrez là sur la pompe de l'écumeur.
4. Assemblez le couvercle de la chambre de diffusion d'air.
5. Avant de refixer le corps de l'écumeur, vérifiez ceci :
 - a. Le câble de la pompe de l'écumeur doit être inséré dans son emplacement sur la base de l'écumeur.
 - b. Le couvercle de la chambre de diffusion d'air doit être dirigé comme indiqué sur le schéma, les trous étant opposés à la sortie de la pompe.
 - c. La vanne micro ajustable doit être complètement ouverte (dans le sens des aiguilles d'une montre).

Etape 2

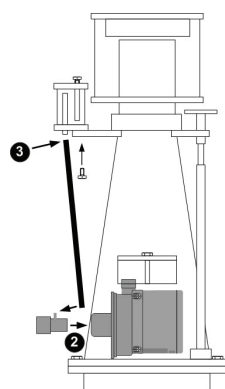

1. Refixez le corps de l'écumeur et serrez les vis papillons.
2. Insérez le dispositif venturi à l'alimentation de la pompe de l'écumeur.
3. Assemblez le silencieux de prise d'air et reliez le tube à air comme indiqué sur le schéma.

Etape 3

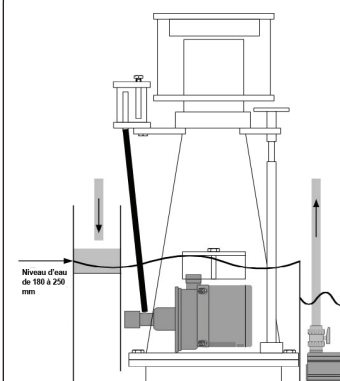

1. Placez l'écumeur dans la cuve de filtration.
2. Pour obtenir des performances optimales, le niveau d'eau dans la cuve de filtration doit être entre 180 et 240 mm.
3. Il est recommandé d'installer un système de mise à niveau automatique dans la cuve de filtration (ou un compartiment séparé pour l'écumeur) afin de maintenir le niveau d'eau et un fonctionnement cohérent de l'écumeur. Les variations de niveau d'eau affecteront les performances de l'écumeur.

Etape 4

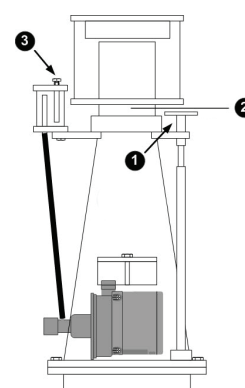

1. Assurez-vous que la vanne micro ajustable est complètement ouverte et démarrez la pompe de l'écumeur.
2. Fermez la vanne micro ajustable de telle sorte que le niveau d'eau de l'écumeur se situe entre le bayonet et le fond du bol de récupération.
3. Ouvrez à moitié le robinet de prise d'air et laissez fonctionner comme cela pendant un jour environ (période de rodage initial).
4. Lorsque de l'écume va commencer à se former après la période de rodage, le bon réglage de votre écumeur pourra être réalisé en ajustant le robinet de prise d'air et la vanne micro ajustable afin d'obtenir les performances optimales.

Etape 5

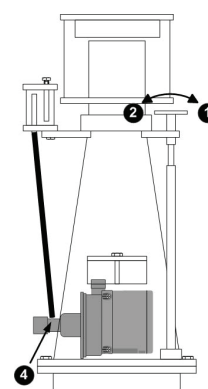

1. Pour obtenir une écume sèche, tournez la vanne micro ajustable dans le sens des aiguilles d'une montre.
2. Pour une écume humide, tournez la vanne dans le sens contraire des aiguilles d'une montre.
3. L'écumeur AQUAVIE peut être couplé à un ozoniseur à raison de 50 mg/h au maximum en le reliant avec un tube silicone approprié. Il est indiqué de doser de 5 à 10 mg/h d'ozone par tranche de 100 litres d'eau de l'aquarium.
4. Installez un joint T sur la prise d'air de la pompe de l'écumeur. Reliez un côté du T à l'ozoniseur et l'autre au silencieux de prise d'air. Vous pouvez ajuster le robinet de prise d'air du côté de l'ozoniseur afin d'obtenir une aspiration passive d'ozone dans l'écumeur suffisante.